

Ariete

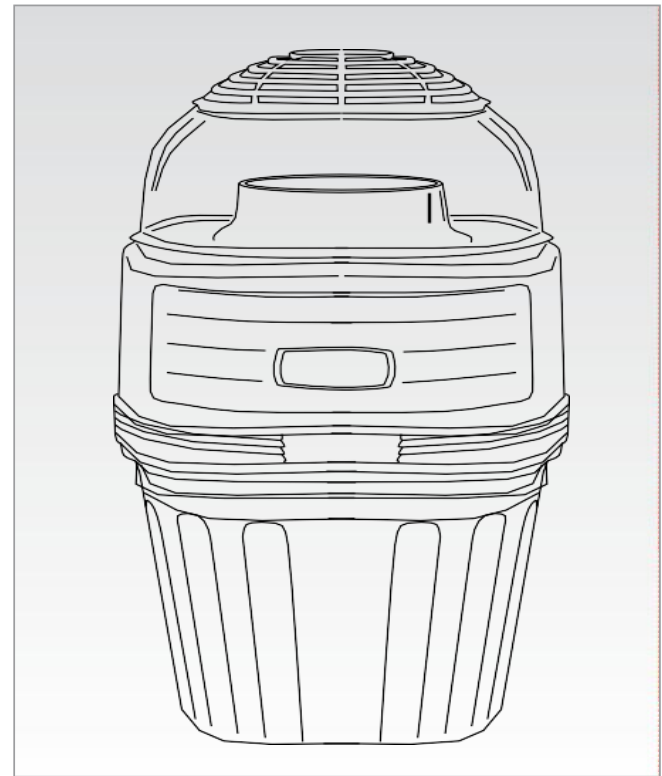

2957- Party Time kukorica pattogató készülék

HASZNÁLATI ÚTMUTATÓ

1. ábra

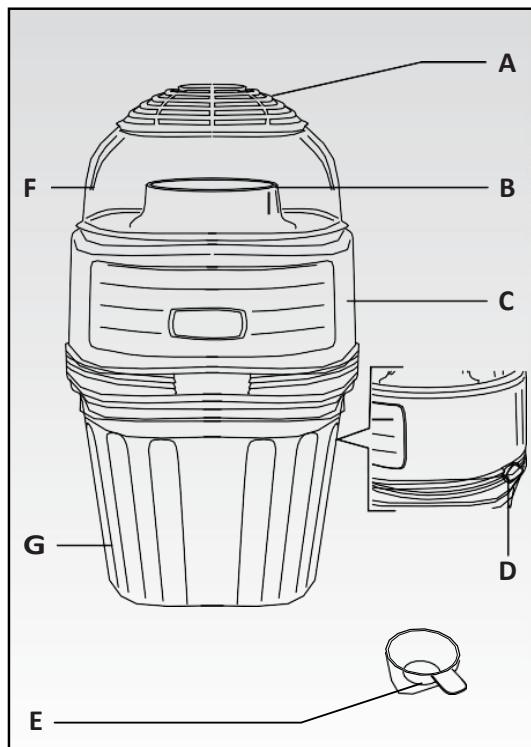

4. ábra

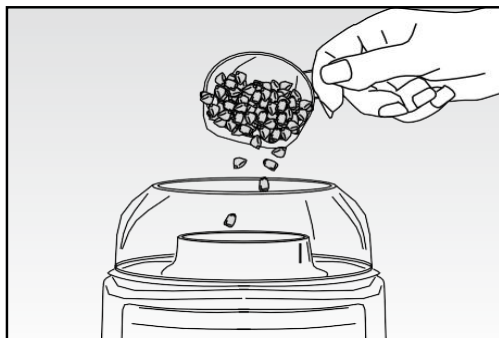

2. ábra

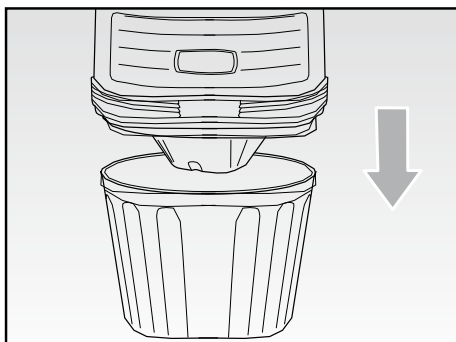

3. ábra

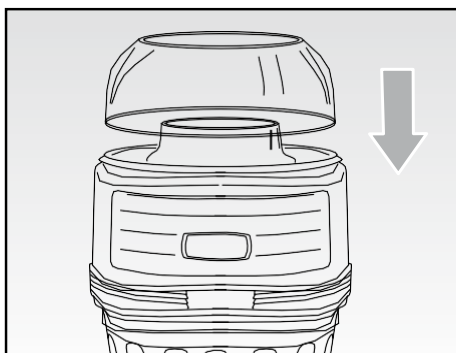

5. ábra

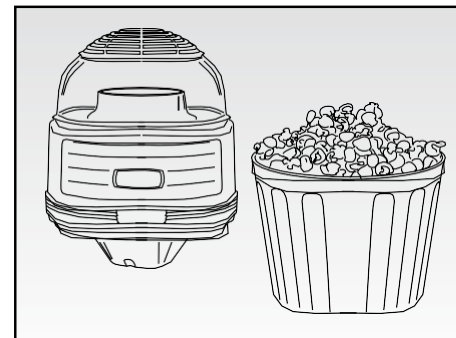
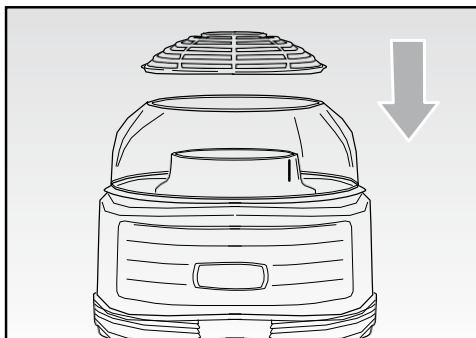

6. ábra

FONTOS BIZTONSÁGI SZABÁLYOK

Figyelmesen olvassa el a következő előírásokat:

Elektromos készülékek használatakor a következő előírásokat kell betartania:

1. Győződjön meg róla, hogy a készülék által felvett feszültség megfelel a hálózati feszültségnek.
2. Ne hagyja a készüléket felügyelet nélkül bekapcsolt állapotban, használat után mindig húzza ki a konnektorból.
3. Ne tegye a készüléket sugárzó hő közelébe.
4. A készüléket mindig szilárd, vízszintes felületen használja.
5. Ne tegye ki a készüléket az időjárási elemek káros hatásának (eső, tűző nap, stb).
6. Gondoskodjon róla, hogy a készülék ne érintkezzen forró felületekkel.
7. A készüléket 8 évnél idősebb gyermekek és olyan személyek, akik csökkent fizikai, idegrendszeri vagy mentális állapotban vannak, csak felelős személy jelenlétében használhatják, vagy ha előzetesen felvilágosították őket a biztonságos használatról és a lehetséges veszélyekről. Ne engedje, hogy a gyermekek játsszanak a készülékkel. A gép tisztítását és karbantartását 8 évnél idősebb gyermekek felügyelet mellett végezhetik.
8. 8 évnél fiatalabb gyermekek nem kezelhetik a készüléket, ügyeljen arra, hogy a kábelt ne tartsa számukra hozzáférhető helyen.
9. SOHA NE MERÍTSE A KÉSZÜLÉKET, A KÁBELT ÉS A HÁLÓZATI CSATLAKOZÓT VÍZBE, VAGY MÁS FOLYADÉKBA. A TISZTÍTÁSUKHOZ NEDVES RUHÁT HASZNÁLJON.
10. AZ EGYES ALKATRÉSZEK KI-ÉS BESZERELÉSEKOR, ILLETVE A GÉP TISZTÍTÁSA ELŐTT MINDIG HÚZZA KI A KÉSZÜLÉKET A HÁLÓZATI ALJZATBÓL.
11. Mindig győződjön meg arról, hogy a kezei tökéletesen szárazak, mielőtt a készülék kapcsolóit, a kábelt, vagy a hálózati csatlakozót érintené.
12. Amikor a készüléket kihúzza a hálózati aljzatból, mindig a csatlakozónál fogja meg. Soha ne húzza a kábelnél fogva.

13. Soha ne használja a készüléket, ha a kábel, a hálózati csatlakozó, vagy maga a gép hibás; hiba esetén keresse fel a legközelebbi szakszervizt.
14. Amennyiben hosszabbítót használ, győződjön meg arról, hogy az megfelel a hálózati feszültségnek, hogy elkerülje a készülék kezelőjének illetve környezetének sérülését.
15. Gondoskodjon róla, hogy a kábel ne lógjon szabadon, gyermekek által hozzáférhető helyen.
16. Ne veszélyeztesse a készülék biztonságos működését azzal, hogy a gyártó által nem jóváhagyott, vagy nem eredeti alkatrészeket használ.
17. A készüléket kizárólag otthoni használatra tervezték, kereskedelmi és ipari célokra való felhasználása nem lehetséges.
18. A készülék megfelel a 2014/35/EC, az EMC 2014/30/EU és az (EC) 27/10/2004 évi 1935/2004 számú rendelet étellel érintkező anyagokra vonatkozó szabályozásának.
19. A készüléken végzett bármilyen változtatás, amely nem a gyártó kifejezett jóváhagyásával történik, semmissé teszi a vásárlói garanciát.
20. Amennyiben úgy dönt, hogy a készüléket leselejtezi, javasoljuk, hogy ártalmatlanítsa azt a kábel levágásával. Javasoljuk továbbá az összes olyan alkatrész ártalmatlanítását, ami sérülést okozhat, főleg a gyermekeknek, akik esetleg játszanak az alkatrészekkel.
21. A készülék csomagolását soha ne hagyja gyermekek által hozzáférhető helyen.
22. Ügyeljen a biztonságos használatra, ne érintse meg a készülék forró felületeit.
23. Ne működtesse a készüléket, miután a kukorica pattogása megszűnt. Kapcsolja ki, és húzza ki a konnektorból.
24. Használat előtt ellenőrizze, hogy nem került-e idegen anyag a pattogató kamrába.
25. A készüléket ne használja külső időzítővel, vagy távirányítóval.



26.  Hogy a készülék megfelelő módon történő elhelyezése a 2012/19 / EK európai irányelv szerint történjen, kérjük, olvassa el a mellékelt tájékoztatót.

NE DOBJA EL EZT AZ ÚTMUTATÓT

A KÉSZÜLÉK LEÍRÁSA (1. ábra)

- A. Tető
- B. Pattogató kamra
- C. Készülék test
- D. ON/OFF kapcsoló
- E. Mérőpohár
- F. Átlátszó fedél
- G. Popcorn tartály

A működés leírása

- Az első használat előtt tisztítsa meg a készülék belsejét és külsejét, valamint a

pattogatókamrát (B) karcmentes, nedves szivaccsal vagy ruhával. Törölje szárazra.

Helyezze a készüléket egy stabil felületre.

Győződjön meg arról, hogy a vezeték közelében nincs vízforrás.

- Helyezze a készüléktestet (C) a tartályra (G) (2. ábra).

- Helyezze az átlátszó fedelet (F) a készülék testére (C) (3. ábra).

- Készítse elő a pattogatott kukorica készítéséhez szükséges összetevőket: kukorica, ételízesítők.

- Csatlakoztassa a készüléket elektromos hálózatba, miután megbizonyosodott arról, hogy a kapcsoló (D) „OFF” helyzetben van.

- Kapcsolja be a készüléket úgy, hogy a készüléken (C) lévő kapcsolót (D) „ON” helyzetbe állítja.

- Melegítse a készüléket kb. 2 percre, majd kapcsolja ki, és helyezze az előkészített kukoricát (60 g) a pattogató kamrába (B) az mérőpohár(E) segítségével. Kapcsolja be a készüléket újra.

- Illeszze a tetőt (A) az átlátszó fedélre (F) (5. ábra).

Megjegyzés:

- Bekapcsolás előtt ellenőrizze, hogy az átlátszó fedél (F) és a tető (A) megfelelően van-e rögzítve.

- Körülbelül 40/50 másodperc múlva forró pattogatott kukorica kezd hullani a tartályba (G).

- Miután a pattogás befejeződött, kapcsolja ki a készüléket a kapcsoló (D) forgatásával „KI” helyzetbe, és húzza ki a készüléket a konnektorból.

- Vegye ki a tartályt (G) a kész pattogatott kukoricával a készülékből (C) (6. ábra).

FIGYELEM:

Ha a készüléket túlterheli (60 g-nál több kukoricát tesz bele) az alján lévő pattogatott kukorica megéghet.

Ne vegye le az átlátszó fedelet (E) vagy a tartályt (G), amikor a készülék be van kapcsolva. Ha az átlátszó fedelet (F) eltávolítják a készülék működése közben, az tovább működik, és égési sérülést okozhat.

Ne használja a készüléket folyamatosan több mint 10 percre, és hagyja legalább 15 percre hűlni minden működési periódus után.

Hasznos tanácsok

A készüléket az összes szokásos és prémium márkájú kukoricához használhatja. A sárga kukorica általában jobban pattogatható, mint a fehér kukorica. Alultöltés miatt kevesebb mag pattan ki, és több bontatlan mag kerülhet ki a kamrából. A túladaolás miatt pedig a kukorica megéghet és füstölhet, mivel ez túlterheli a pattogató kamrát. (B).

FIGYELEM:

Soha ne tegyen semmilyen fűszert vagy olajat a pattogató kamrába (B). Csak a már

kész pattogatott kukoricát fűszerezheti, miután kivette a készülékből.

TISZTÍTÁS ÉS KARBANTARTÁS

Figyelem:

Tisztítás előtt hagyja a készüléket teljesen kihűlni, vagy legalább 15 percig várjon, miután kikapcsolta.

- Távolítsa el az átlátszó fedelet (F), a tetőt (A) és a tartályt (G) a készülékről (C).
- Tisztítsa meg a készülék (C) belső és külső részét, valamint pattogató kamrát (B) karcmentes, nedves szivaccsal vagy ruhával. Alaposan szárítsa meg.
- Karcmentes szivaccsal vagy ruhával mossa le a fedelet és a tetőt (F-A), a tartályt (G) forró, szappanos vízzel, és alaposan szárítsa meg.
- Szerelje össze a készüléket és tegye a helyére.

Figyelem:

Soha ne tegye a készüléket, vagy annak alkatrészeit a mosogatógépbe. Mindig kézzel tisztítsa.

RECEPTEK

A „POP CORN MAKER PARTY TIME” segítségével pár perc alatt egészséges, illatos pattogatott kukoricát kap! Nagyon természetes, és mivel zsírintes, egészséges és ízletes snack. Ha ízletesebbé szeretné tenni, ízlésének megfelelően más összetevőket is hozzáadhat.

Néhány javaslat:

PARMEZÁNOS POPCORN

120 g pattogatott kukorica, 1 tk. fokhagyma por

1/2 tk. őrölt bors, 1 ek. só

1 csésze finoman reszelt parmezán sajt (ízlés szerinti mennyiség)

3 evőkanál meleg olívaolaj

Készítsen pattogatott kukoricát a készülék használatával a HASZNÁLATI UTASÍTÁS szerint.

Keverje össze a fokhagymaport, a borsot, a sót és a parmezánt. Tegye félre a keveréket. Egy nagy keverőtálban csepegtesse meg a pattogatott kukoricát forró olívaolajjal.

Forgassa át alaposan.

Lassan adja hozzá a száraz összetevőket, közben folyamatosan keverje a pattogatott kukoricát, amíg jól bevonódik.

A száraz összetevőket egy nagy papír- vagy muszlinzacskóba is teheti, és összerázhatja benne a kukoricát.

COUNTRY POPCORN

120 g pattogatott kukorica

3 evőkanál meleg olívaolaj

1,5 evőkanál balsamecetes máz, 1 ek. só

1 evőkanál szárított hagyma

Készítsen pattogatott kukoricát a készülék használatával a HASZNÁLATI UTASÍTÁS szerint.

A szárított hagymát vágja apróra és keverje össze a sóval. Tegye félre. Egy tálban keverje össze a forró olívaolajat és a balsamecetet.

Egy nagy tálban csepegtesse meg a pattogatott kukoricát ezzel a mázzal, és alaposan keverje össze. Lassan adja hozzá a száraz összetevőket, folyamatos keverés közben. A száraz összetevőket egy nagy papír- vagy muszlinzacskóba is teheti, és összerázhatja benne a pattogatott kukoricát.

POPCORN “ALLA PIZZAIOLA”

120 g pattogatott kukorica

3 evőkanál meleg olívaolaj, 1 evőkanál szárított oregánó, 1 ek. szárított paradicsom, 1 tk. só

1 teáskanál chili por (opcionális)

Készítsen pattogatott kukoricát a készülék használatával a HASZNÁLATI UTASÍTÁS szerint.

Aprítson finomra szárított paradicsomot és oregánót, majd keverje össze sóval és chili porral (gyermekek számára nem ajánlott). Tegye félre.

Egy nagy tálban csepegtessen forró olívaolajat a pattogatott kukoricára, majd lassan adja hozzá a száraz összetevőket, folyamatosan kevergetve.

A száraz összetevőket egy nagy papír- vagy muszlinzacskóba is teheti, és összerázhatja benne a kukoricát.

KARAMELLÁS POPCORN

120 g pattogatott kukorica

2 evőkanál kész karamella, 15 g vaj

2 evőkanál granulált cukor (vagy ízlés szerint barna cukor)

Készítsen pattogatott kukoricát a készülék használatával a HASZNÁLATI UTASÍTÁS szerint.

A vajat olvassza meg a mikrohullámú sütőben, és keverje össze a karamellával, hogy sima folyadékot kapjon. Tegye félre. Egy nagy tálban csepegtesse rá ezt a mártást a pattogatott kukoricára, majd lassan adjon hozzá cukrot, folyamatos keverés közben. A száraz összetevőket egy nagy papír- vagy muszlinzacskóba is teheti, és összerázhatja benne a kukoricát.